

de - Montageplan für integrierte Geschirrspüler

Bitte beachten Sie diesen Montageplan und lesen Sie unbedingt die Gebrauchsanweisung vor der Aufstellung - Installation - Inbetriebnahme.
Dadurch schützen Sie sich und vermeiden Schäden an Ihrem Gerät.

en - Installation drawings for semi-integrated dishwashers

To avoid the risk of accidents or damage to the dishwasher refer this installation sheet and read the operating instruction manual supplied with it before it is installed or used for the first time.

da - Monteringsanvisning til integrerbare opvaskemaskiner

Følg venligst denne monteringsplan, og læs brugsanvisningen inden opstilling, installation og ibrugtagning for at undgå skader på personer og produkt.

fi - Integroitujen astianpesukoneiden asennuskaavio

Noudata tätä asennuskaaviota ja lue ehdottomasti mukana toimitettu käyttöohje ennen astianpesukoneen asennusta, liittäntä ja käyttöönottoa.
Näin vältät mahdolliset vahingot ja laitteesi rikkoontumisen.

no - Monteringsanvisning for integrerte oppvaskmaskiner

Følg denne monteringsanvisningen og les brugsanvisningen for oppstilling - installasjon - igangsetting.
Dermed unngår man ulykker og skader på maskinen.

sv - Monteringsanvisning för integrerade diskmaskiner

Följ monteringsritningen och läs bruksanvisningen innan maskinen ställs upp - installeras - tas i bruk.
Därigenom undviks olyckor och skador på maskinen.

ru - Монтажный план для встраиваемых посудомоечных машин

Пожалуйста, соблюдайте указания этого монтажного плана и обязательно прочитайте инструкцию по эксплуатации перед установкой, монтажом и вводом в эксплуатацию машины. Этим вы защитите себя и предотвратите повреждения вашей машины.

ua - План монтажу для вбудованої посудомийної машини

Враховуйте вказівки цього плану монтажу та неодмінно прочитайте інструкцію з експлуатації перед встановленням - Встановлення - Введення в експлуатацію.
Цим ви захистите себе та уникнете пошкодження пристрою.

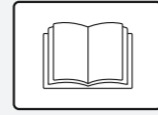

Gebrauchsanweisung beachten.
See operating instruction manual.
Følg venligst brugsanvisningen.
Noudata käyttöohjetta.
Følg brugsanvisningen.
Beakta bruksanvisningen.
Соблюдайте указания инструкции по эксплуатации.
Дотримуйтеся інструкції з експлуатації.



Beschädigung oder Brandgefahr.
Risk of damage or fire hazard.
Risiko for beskadigelse eller brand.
Vahingon tai tulipalon vaara.
Fare for skade eller brann.
Skaderisk eller brandfare.
Опасность повреждений или возгорания.
Пошкодження або загроза пожежі.



Anschlusswerte beachten.
Check connection data.
Tilslutningsværdierne skal overholdes.
Tarkista sähköliitännätiedot.
Ta hensyn til tilkoblingsverdiene.
Beakta anslutningsdata.
Учитывайте параметры подключения.
Враховуйте параметри підключення.

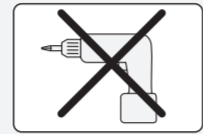

Keinen Akkuschauber verwenden, Beschädigungsgefahr.
Do not use a cordless screwdriver, risk of damage.
Anvend ikke skruemaskine - risiko for beskadigelse.
Älä käyttää akkukäyttöistä ruuviväänintä. Vaurioiden vaara.

Ikke bruk batteridrevet drill. Fare for skade.
Använd inte en batteridrivna skruvdragare. Skaderisk.
Не использовать шуруповерт, опасность повреждений.
Не використовувати шуруповерт. Це може призвести до пошкоджень.



Vor dem Verschieben des Geschirrspülers Füße eindrehen.
Screw the feet in before moving the dishwasher.
Benene skal justeres ind, inden maskinen flyttes.
Kierrä säätöjalat sisään ennen kuin siirräät astianpesukonetta.

Før du flytter på oppvaskmaskinen må maskinføttene skrues inn.
Innan diskmaskinen flyttas ska skruvfötterna skrivas in.
Перед перемещением посудомоечной машины необходимо вернуть ножки.
Перед переміщенням посудомийної машини слід прикрутити ніжки.



Achtung Schnittgefahr.
Warning: Danger of being cut.
Advarsel: Risiko for at skære sig.
Varo. Viiltohaavan vaara.
Advarsel: Fare for kuttskader.
Obs. Risk for skårskada.
Осторожно: опасность получения порезов.
Увага, існує можливість порізів.



Türfedern nach Montage der Frontplatte unbedingt auf beiden Seiten gleichmäßig einstellen.
The door springs must be set equally on both sides after fitting the front panel to the door.
Dørfjedrene skal ubetinget justeres ens i begge sider efter monteringen af frontpladen.
Muista ehdottomasti säätää luukun jousitus molemmilta puolilta samanlaiseksi kalusteoven/peitelevyn asentamisen jälkeen.
Etter at frontplaten er montert, må dørfjedrene justeres likt på begge sider.

Justera ovillkorligen luckans fjädrar lika på båda sidorna när du har monterat frontplattan.
После монтажа фронтальной панели необходимо отрегулировать дверные пружины симметрично с обеих сторон.
Після монтажу передньої панелі пружини дверцят слід рівномірно відрегулювати по обидва боки.

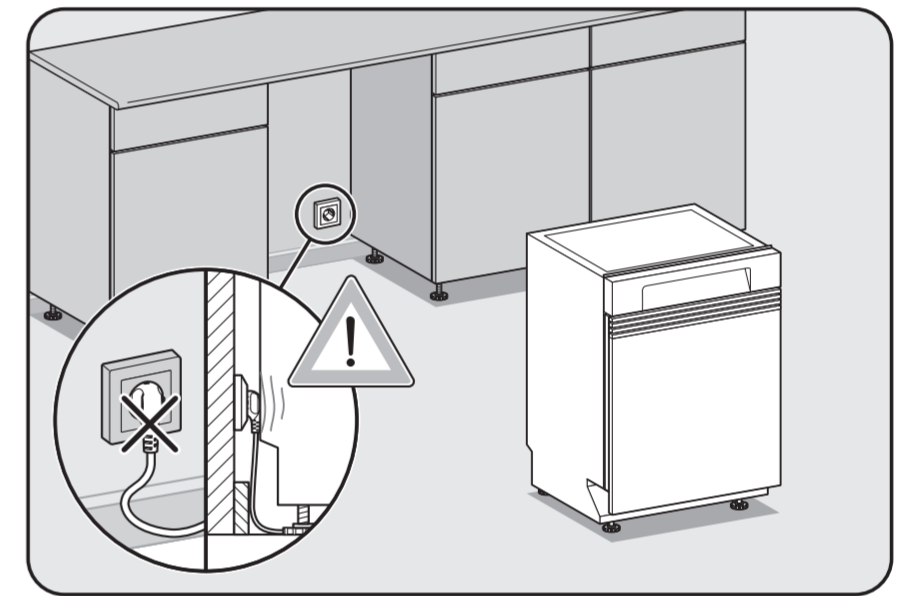
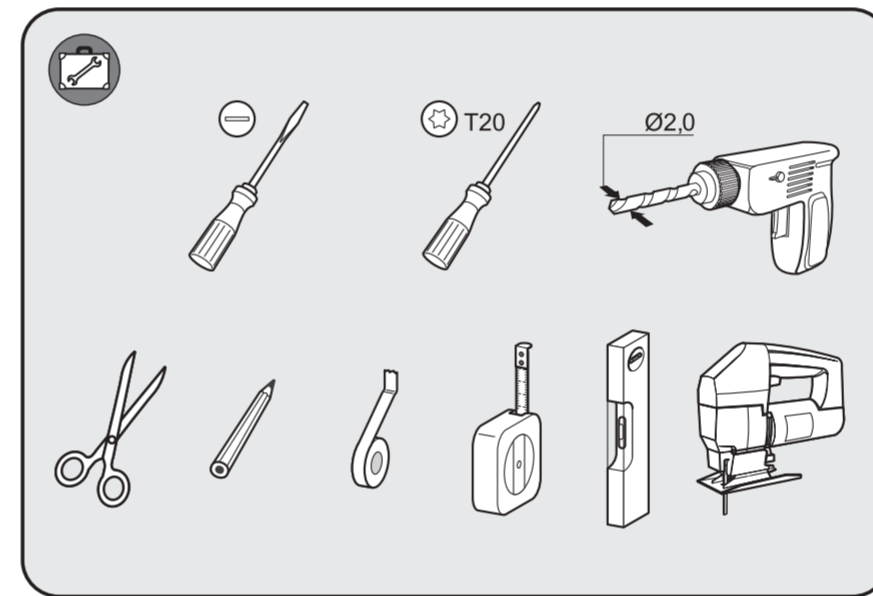
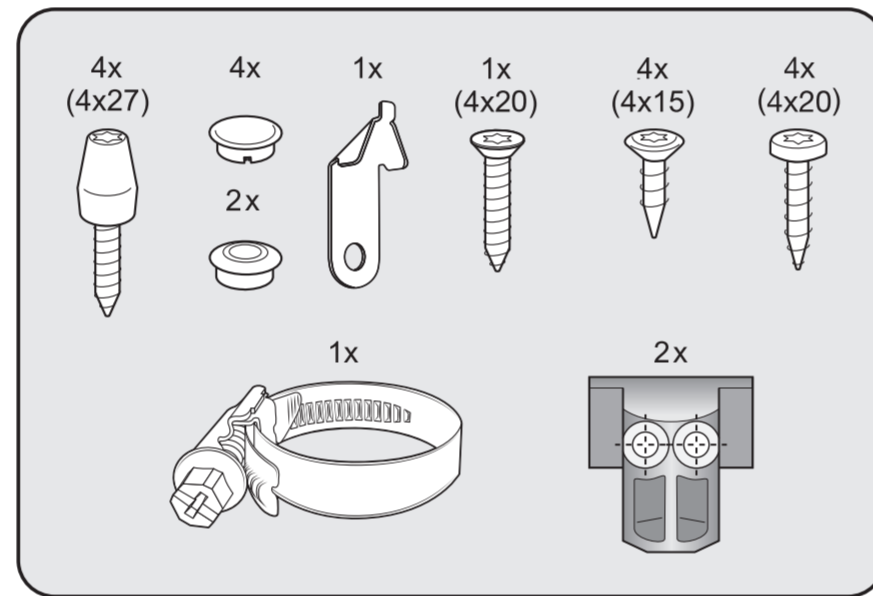
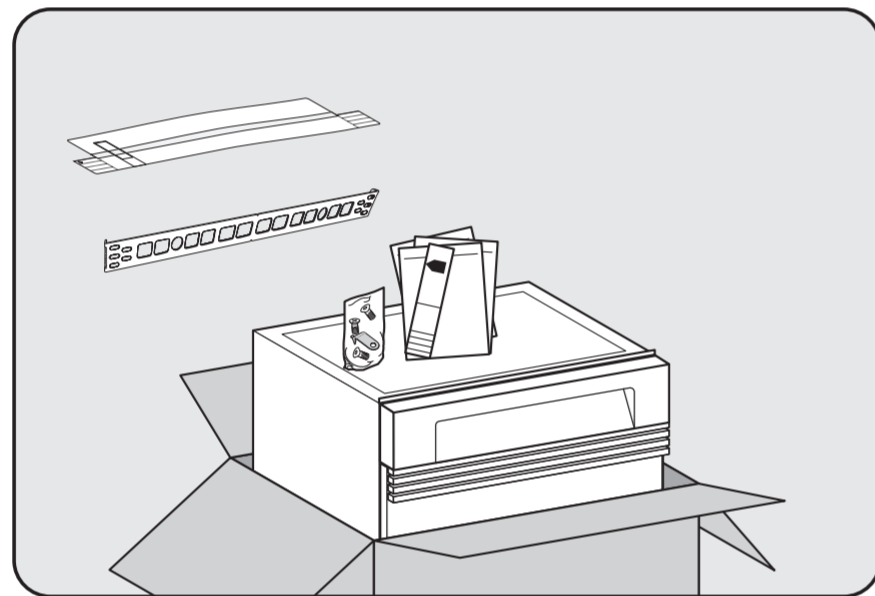

Je nach Modell benötigtes Werkzeug.
Tools required depend on model.
Nødvendig værktøj afhængig af model.
Tarvittavat työkalut (mallin mukaan).
Nødvendig værktøj, afhængig af model.
Verktøy som behøves beroende på model.
Необходимый инструмент, в зависимости от модели.
Інструмент, необхідний згідно з моделлю.

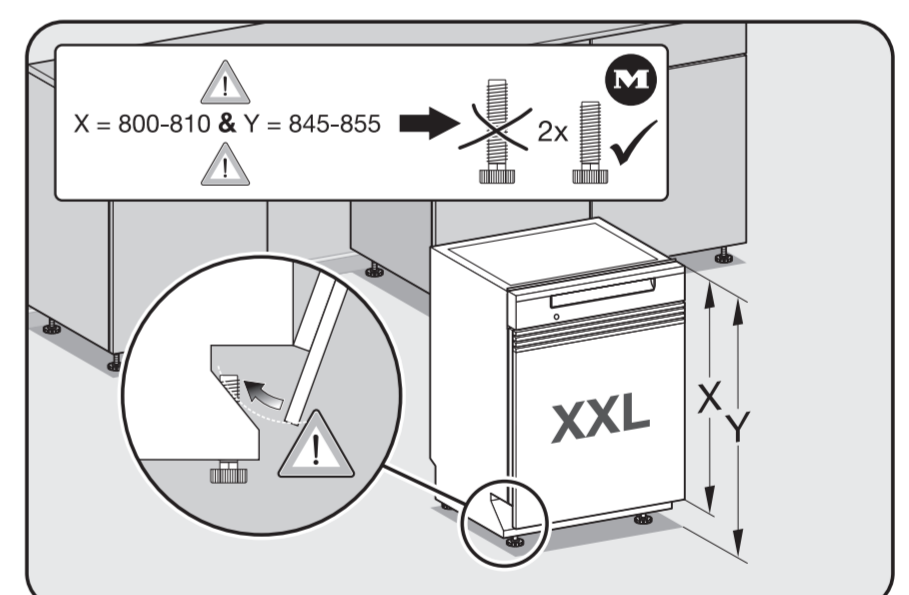
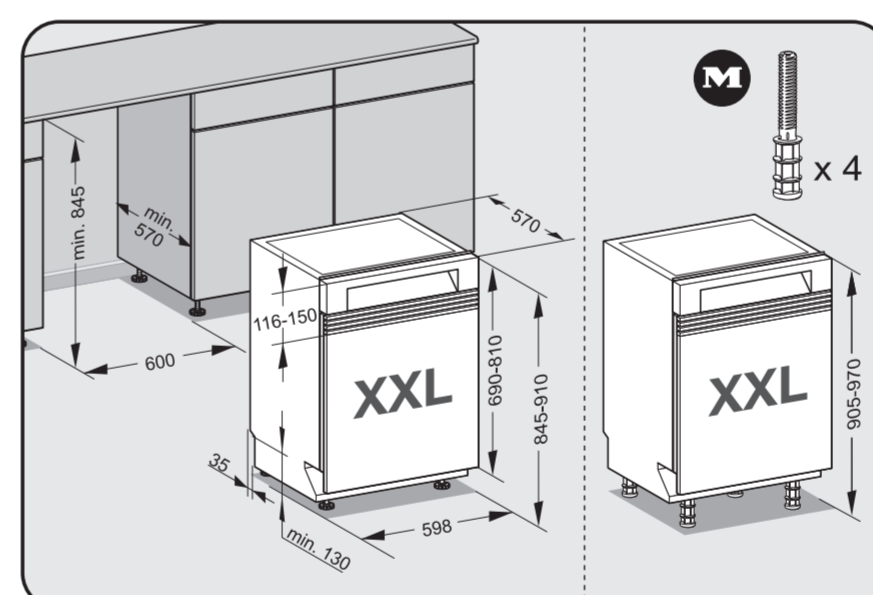
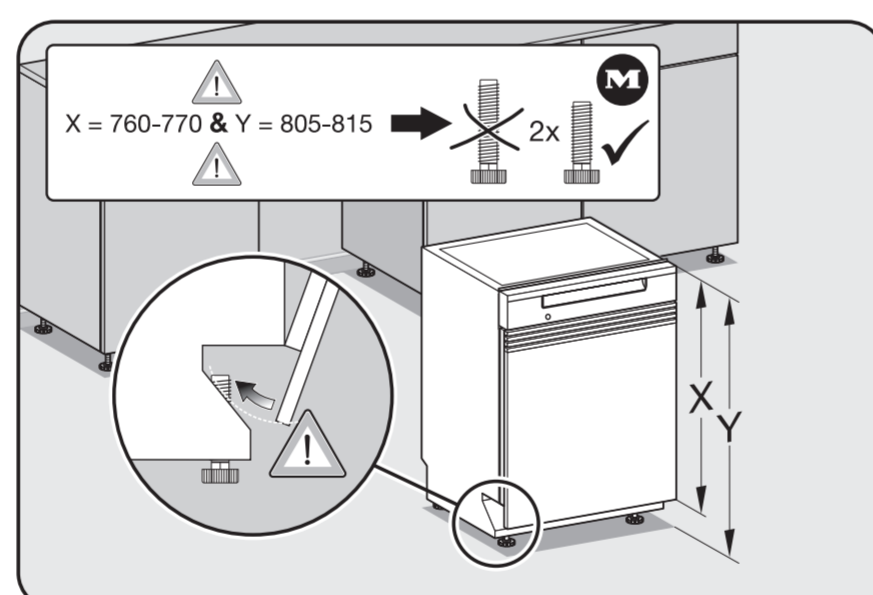
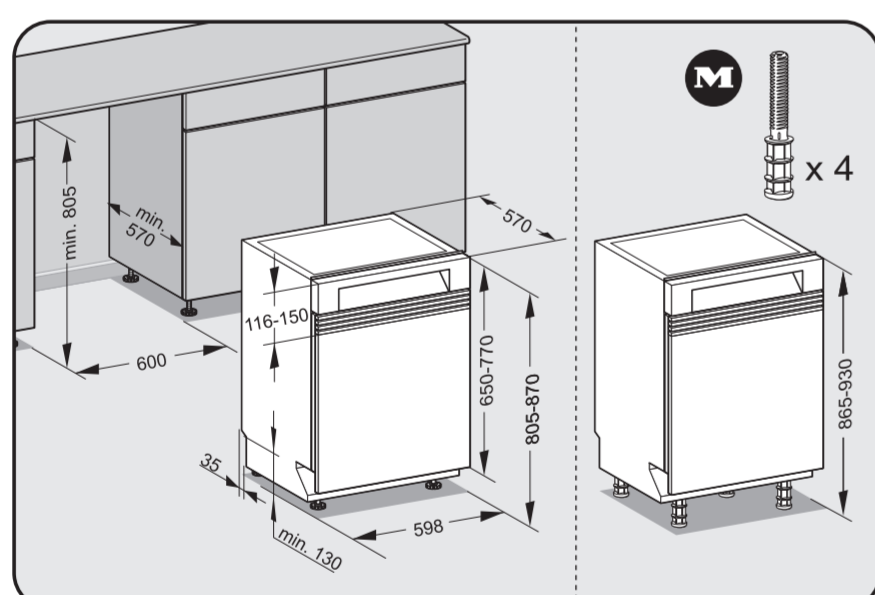

M Nachkaufbares Zubehör
Optional accessories
Ekstra tilbehør
Eriksen ostettava lisävaruste
Ekstrautstyr
Extra tilbehør
Додатково придбана можливість
Установка, яку можна придбати
додатково

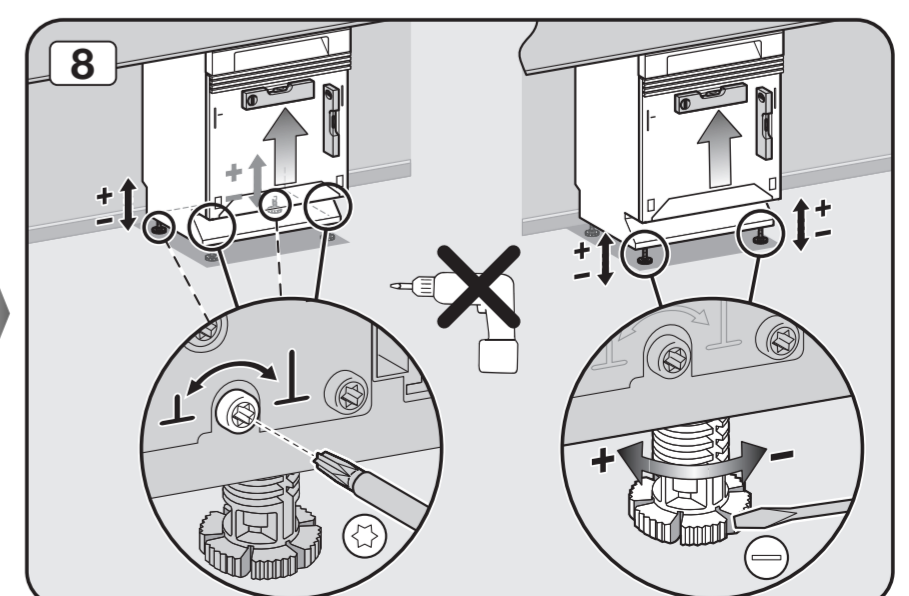
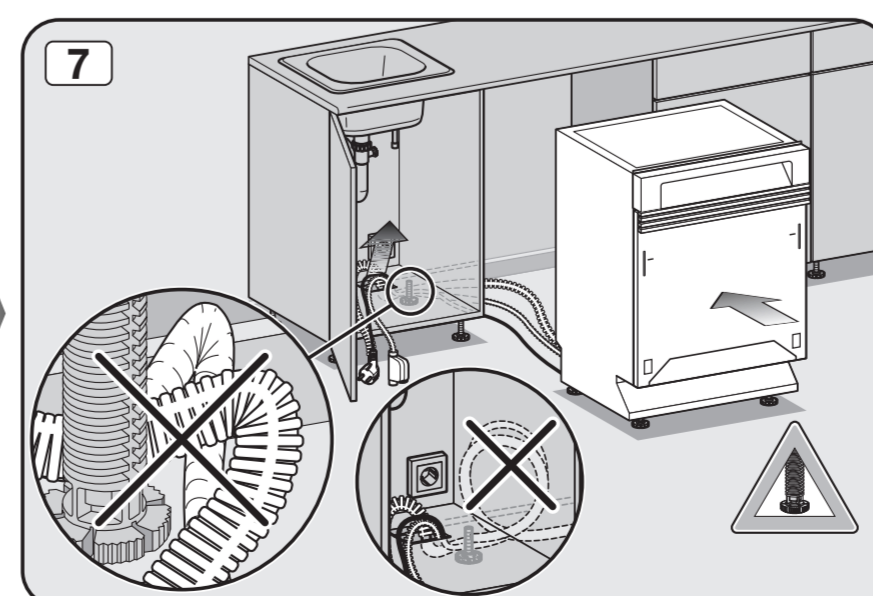
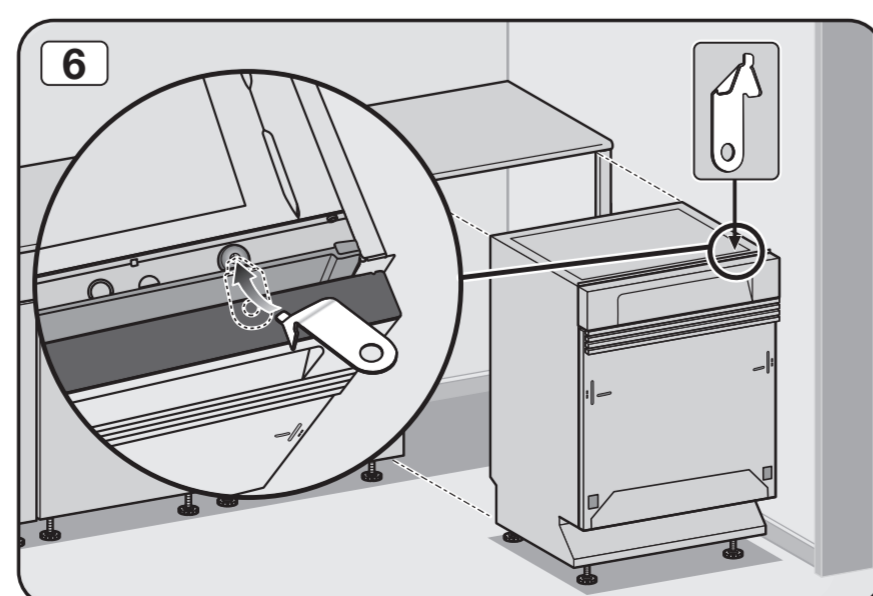
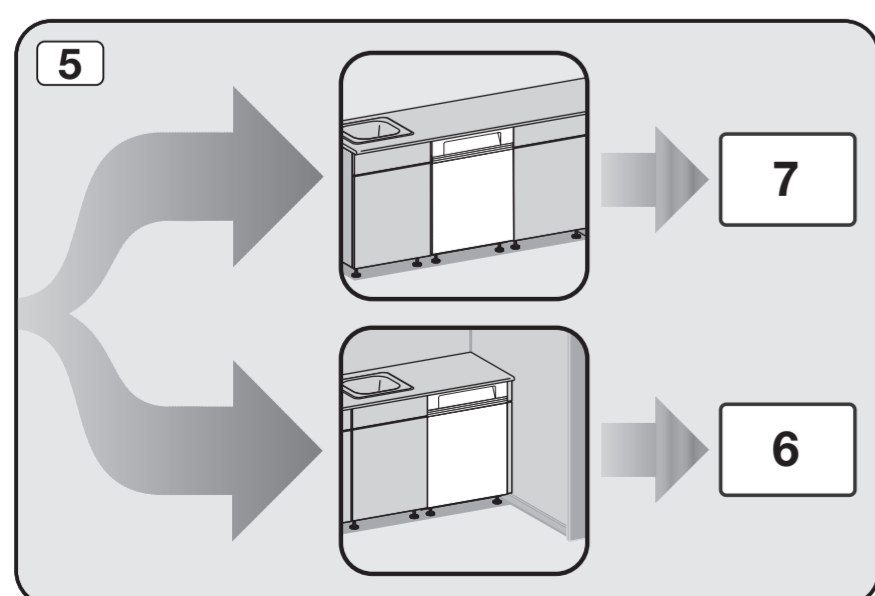
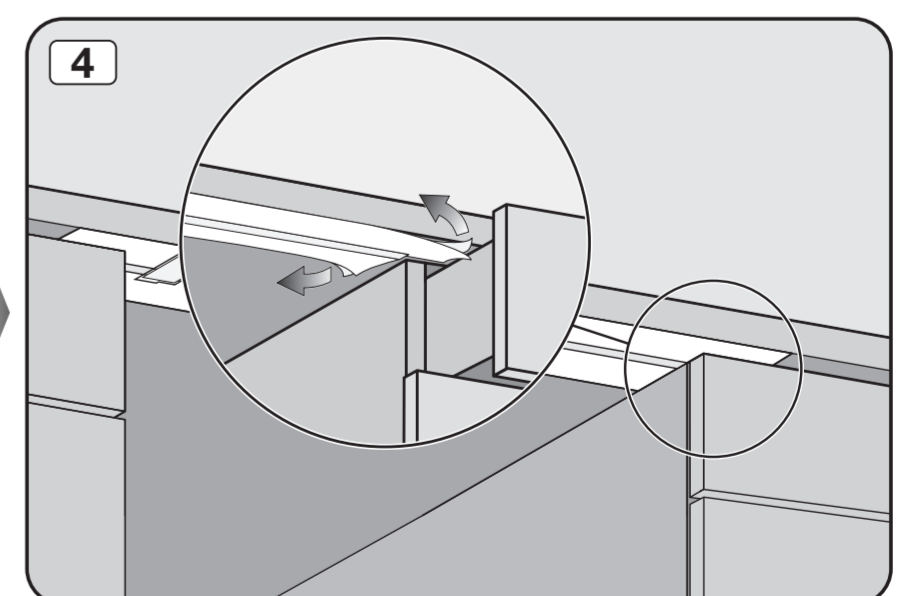
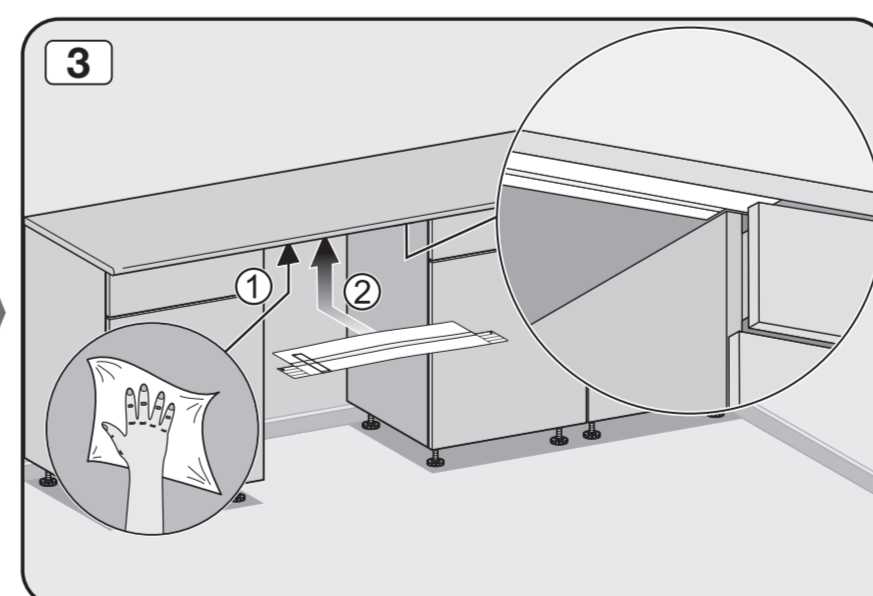
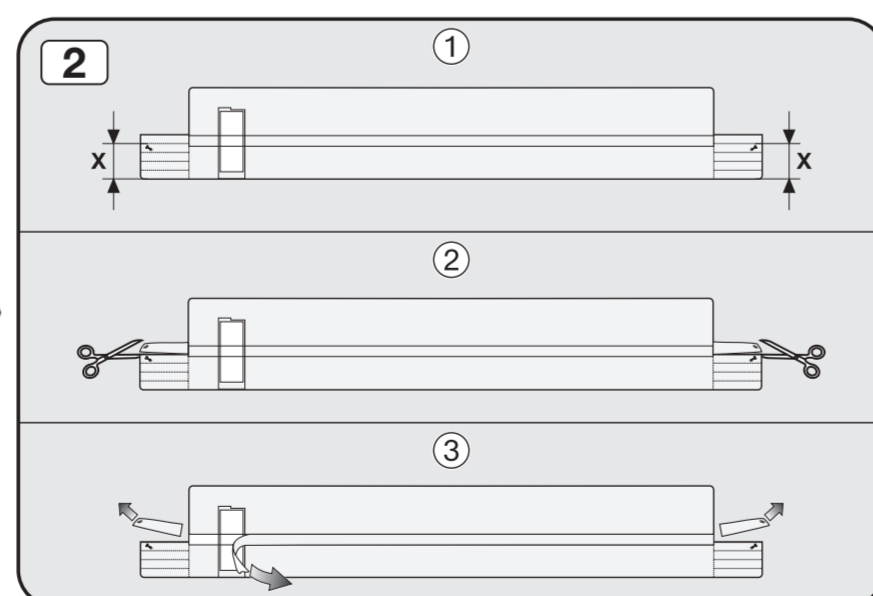
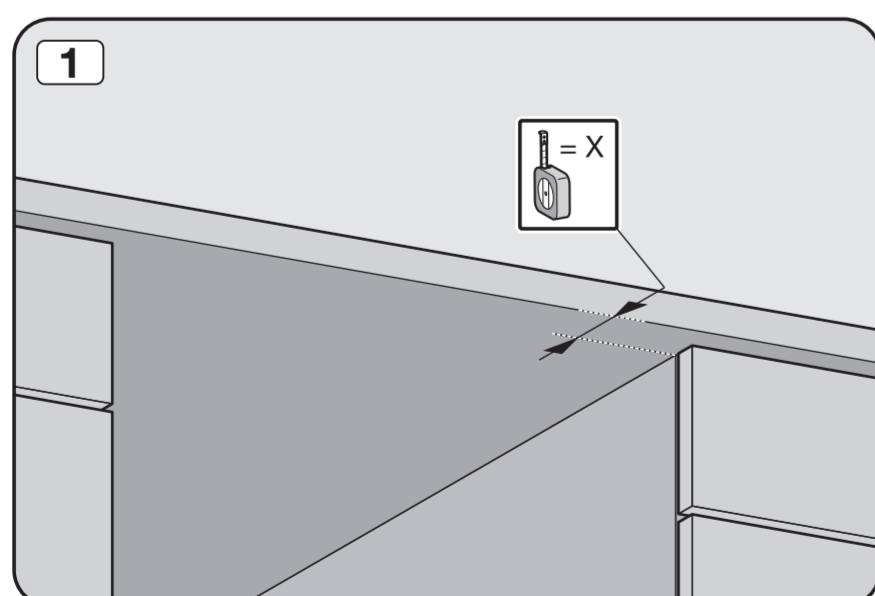

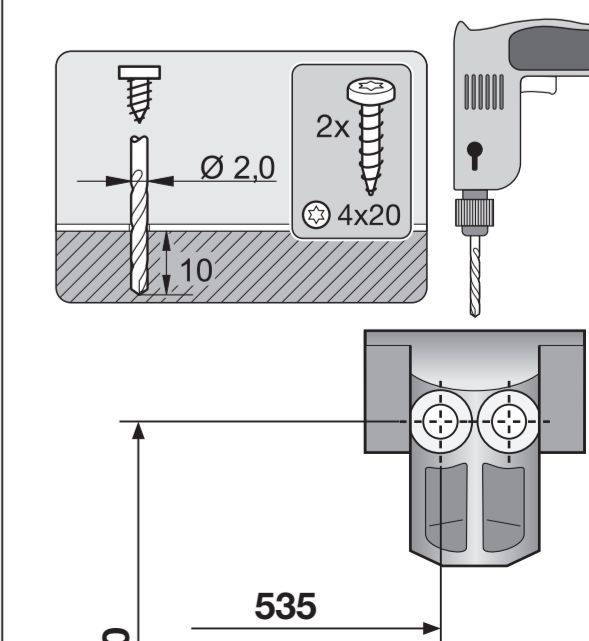
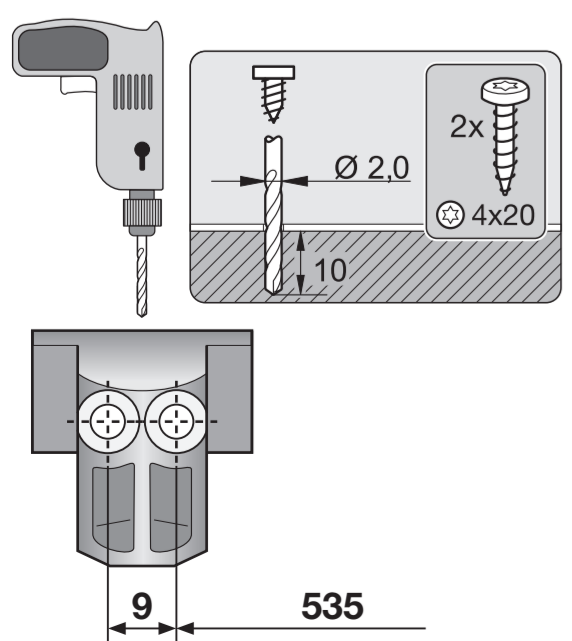
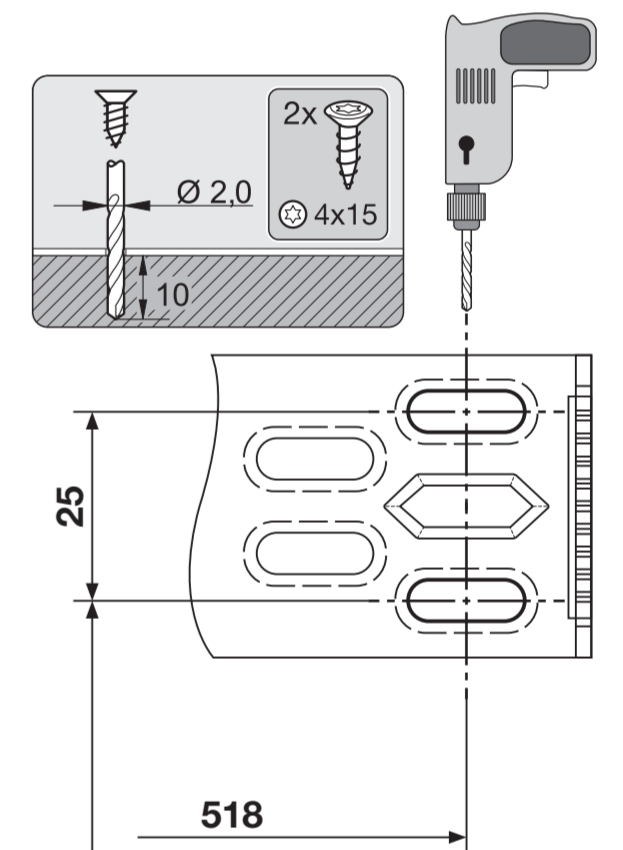
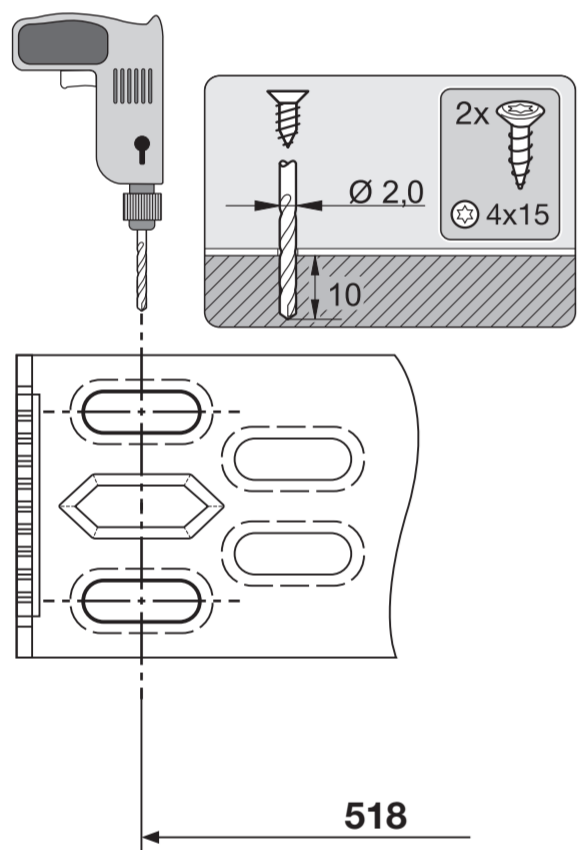
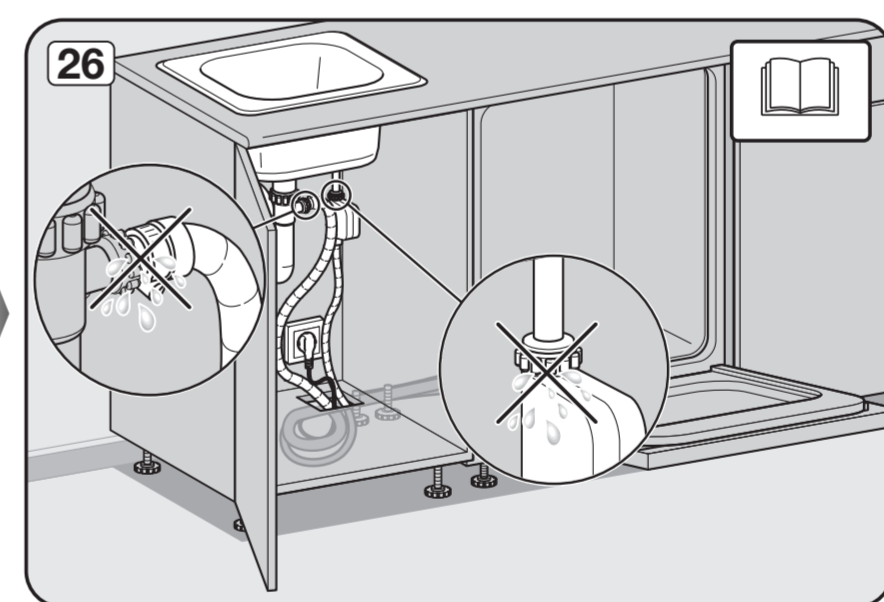
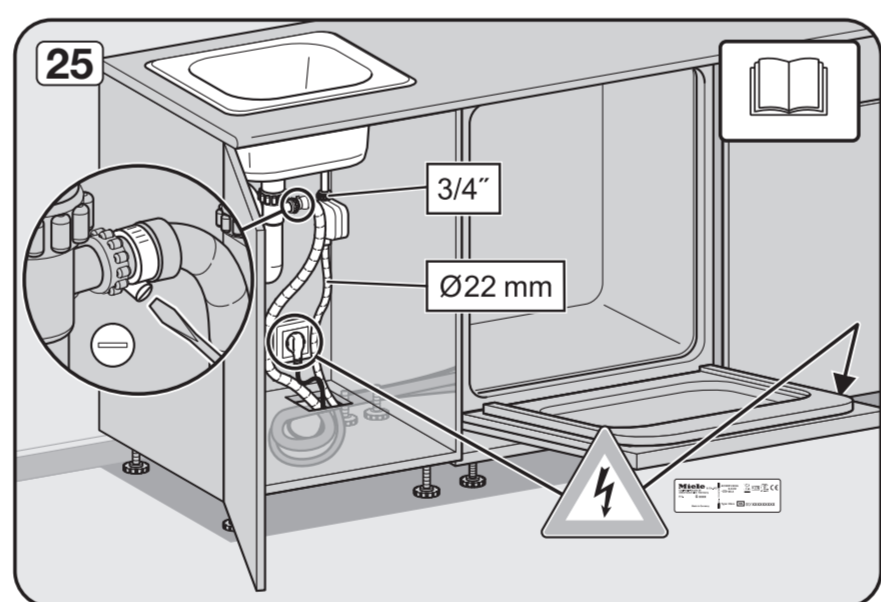
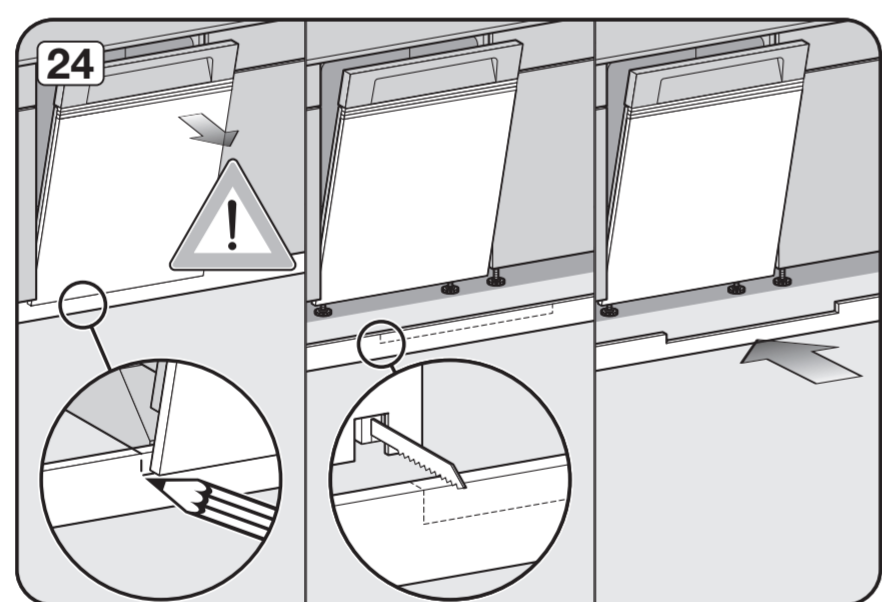
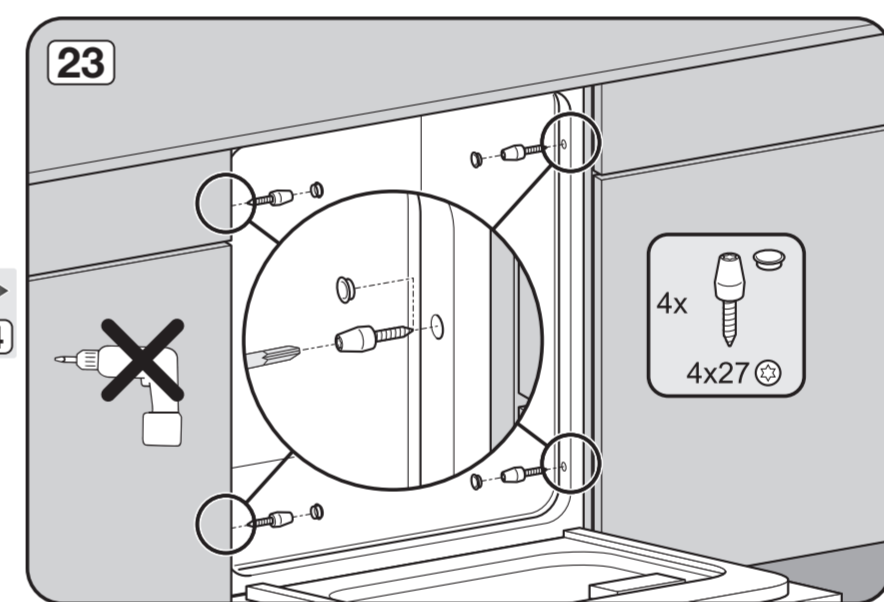
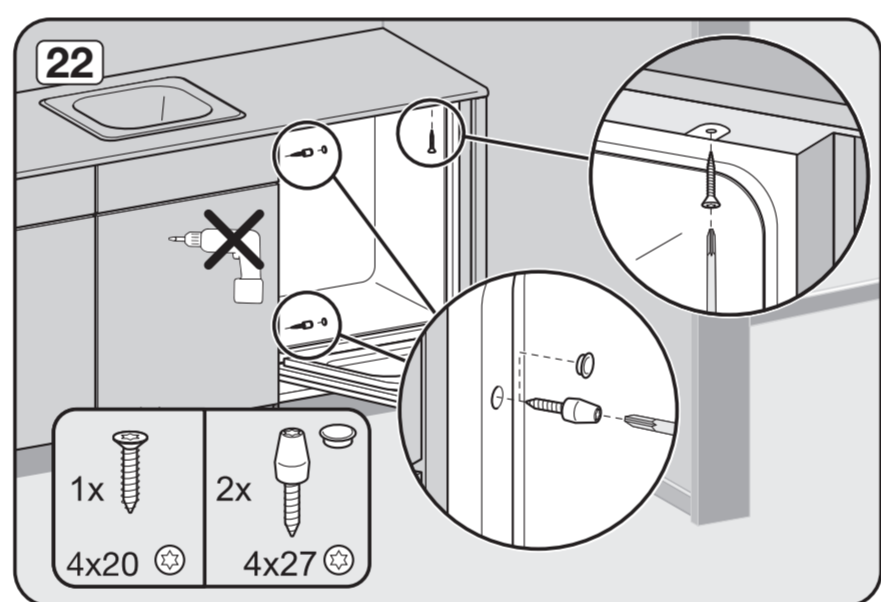
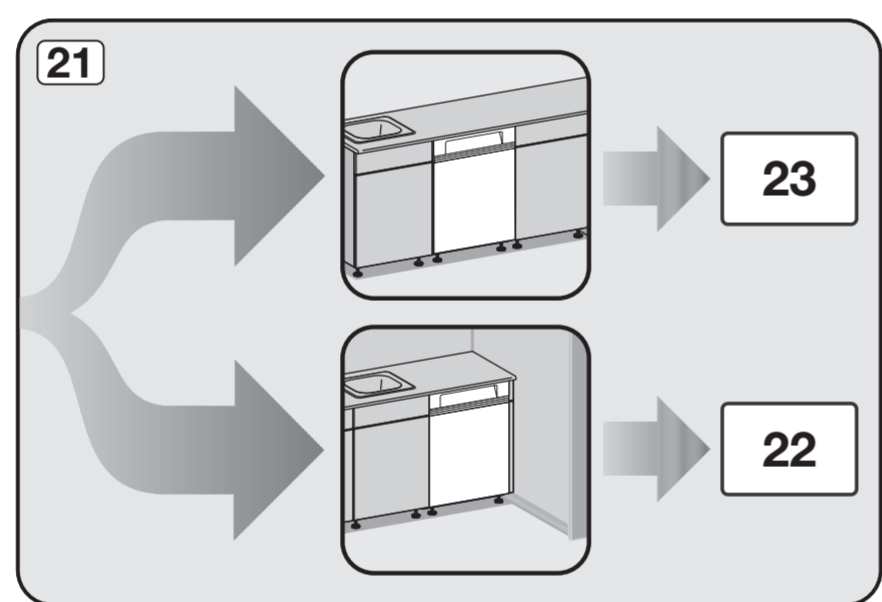
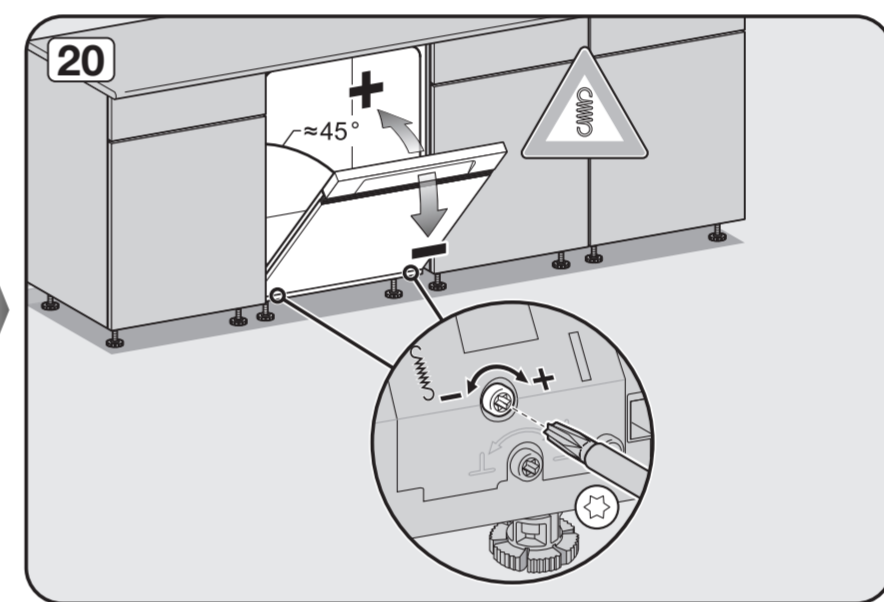
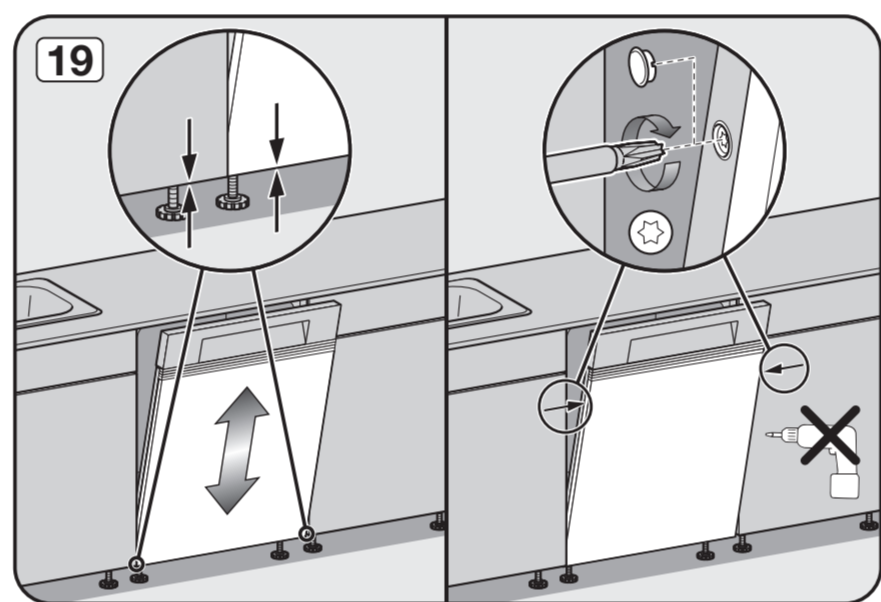
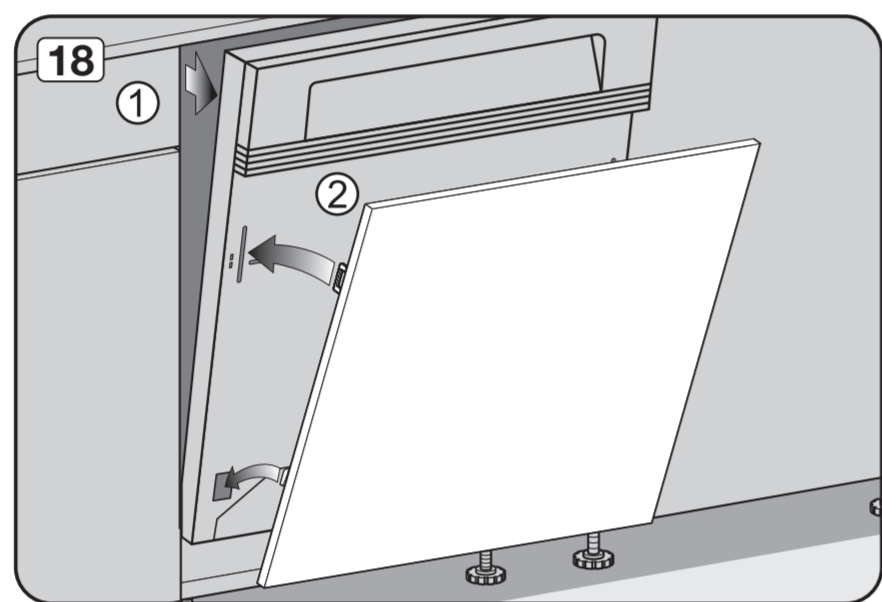
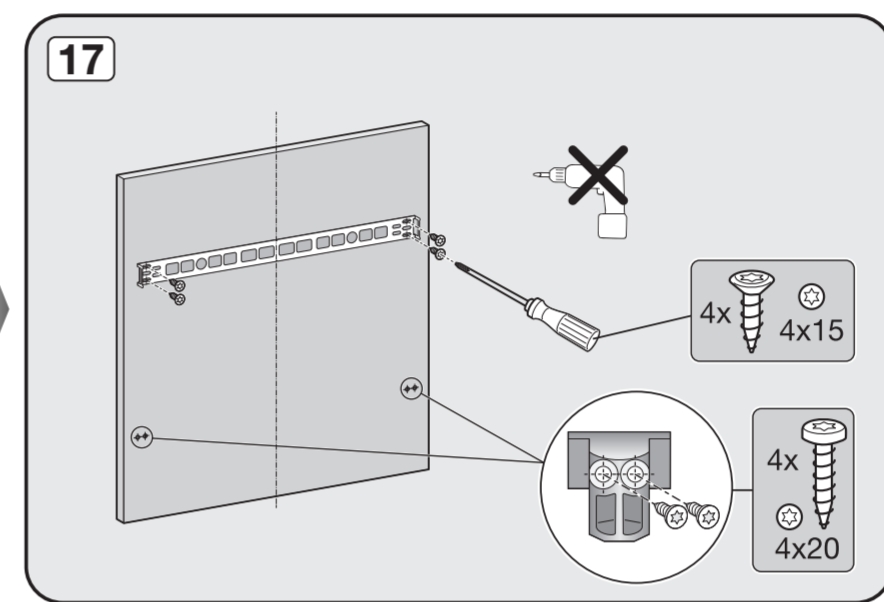
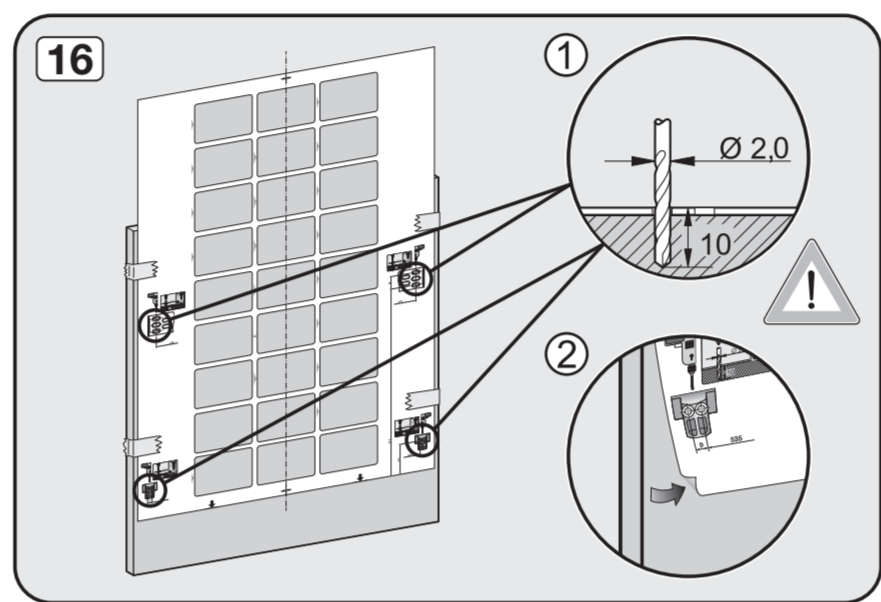
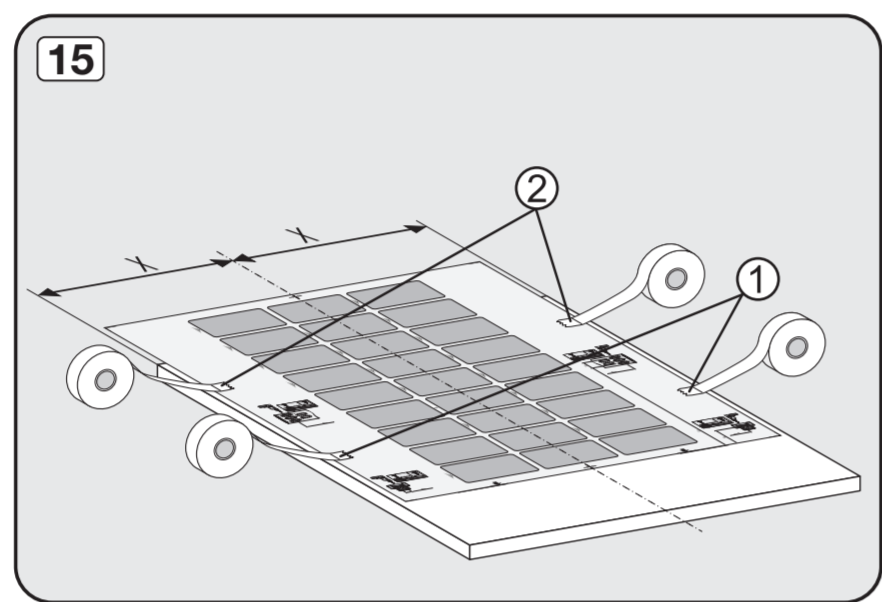
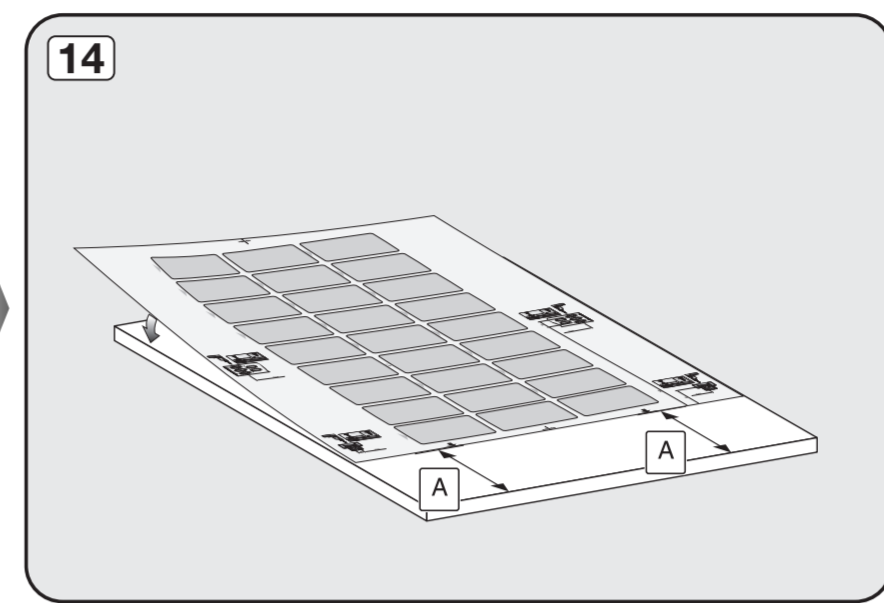
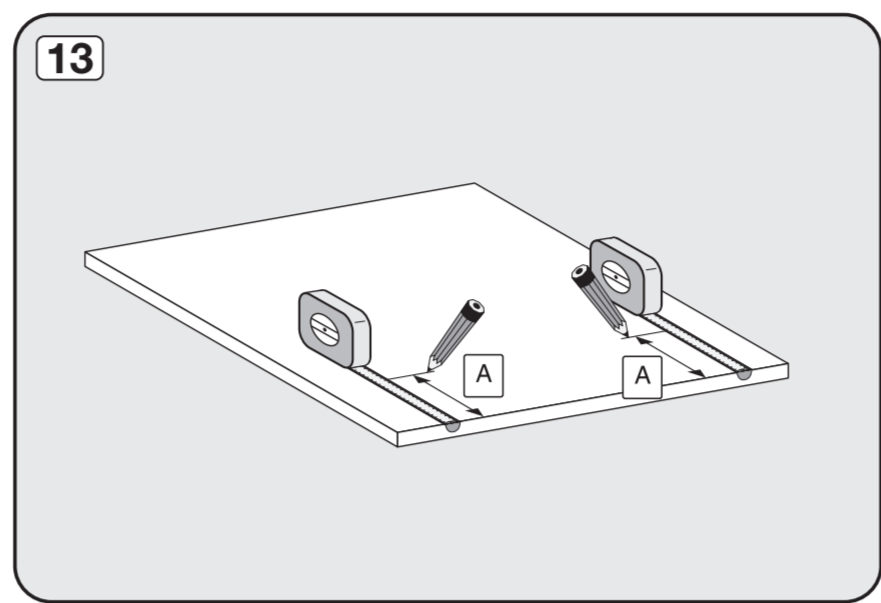
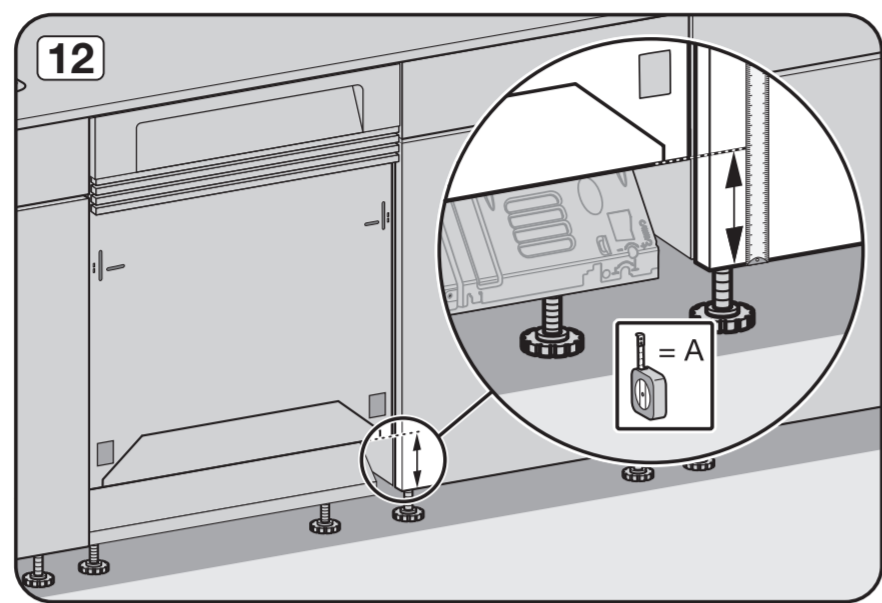
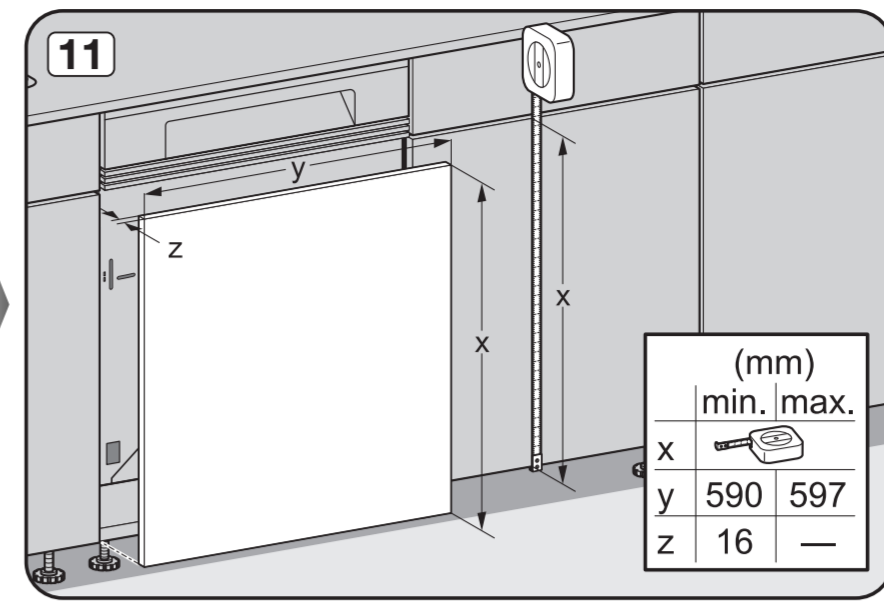
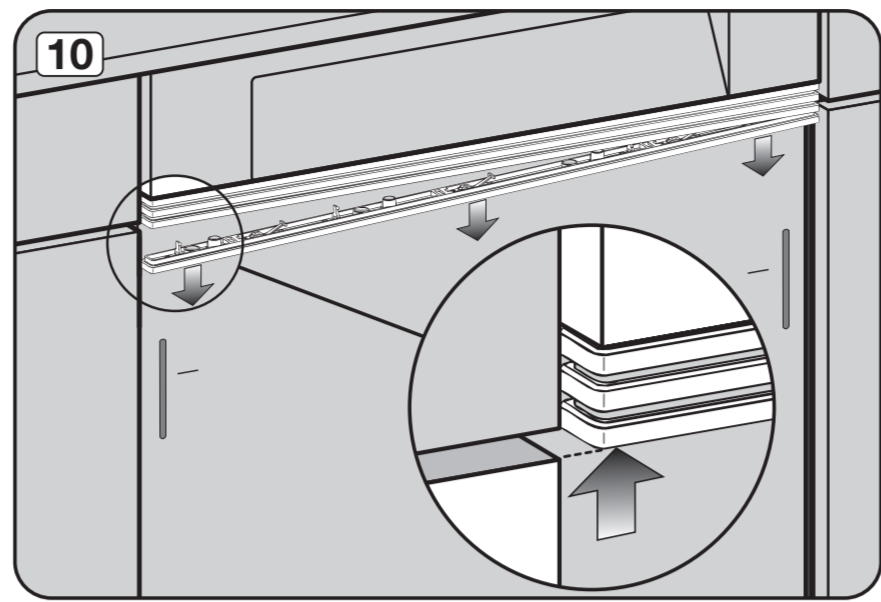
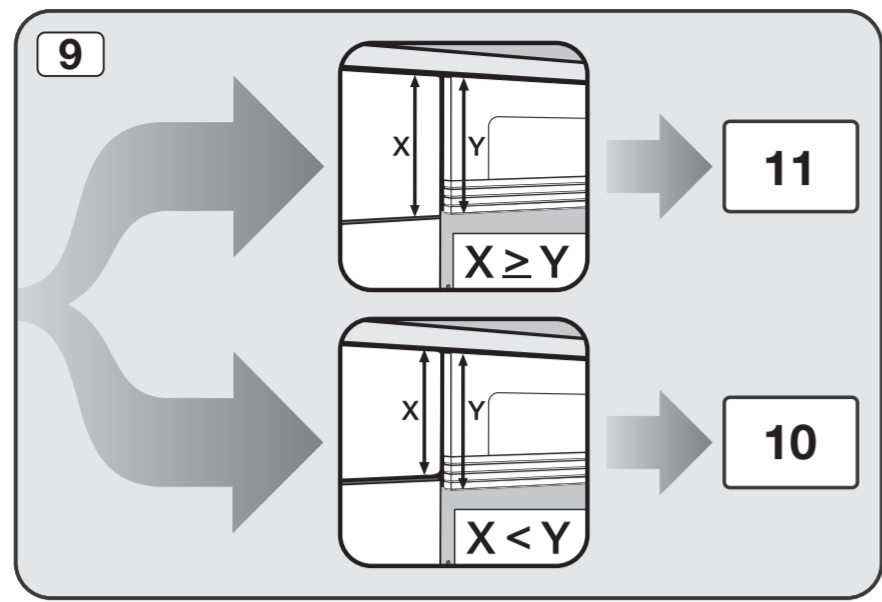

373

535